

## CDD AC1 AC1S - 12-20

Gerbeur électrique  
batterie lithium  
de 1t2 à 2t



[www.hangcha.fr](http://www.hangcha.fr)

**HANGCHA**  
CHARIOTS ELEVATEURS 

		<b>HANGCHA</b>										
Caractéristiques	1.1	Marque										
	1.1	Modèle	CDD12 AC15-i	CDD12 AC1-i	CDD14 AC15-i	CDD14 AC1-i	CDD16 AC15-i	CDD16 AC1-i	CDD20 AC15-i	CDD20 AC1-i		
	1.2	Type d'utilisation	Porté debout	Accompagnant	Porté debout	Accompagnant	Porté debout	Accompagnant	Porté debout	Accompagnant		
	1.3	Capacité	kg	1200	1200	1400	1400	1600	1600	2000	2000	
	1.4	Centre de gravité	c (mm)	600								
1.5	Empattement	y (mm)	1405	1405	1405	1405	1425	1425	1425	1425		
Poids	2.1	Poids total	kg	1080	1041	1100	1061	1130	1091	1285	1246	
	3.1	Type de roue	Polyuréthane									
	3.2	Dimension des roues côté opérateur	mm	Ø230 x 75								
	3.3	Dimension des roues côté charge	mm	Ø85 x 70								
Pneus et roues	3.4	Dimension des roues stabilisatrices	mm	Ø140 x 55								
	3.5	Nb. de roues côté opérateur		1 x 1/4								
	3.6	Voie côté opérateur	b10 (mm)	525								
	3.7	Voie côté charge	b11 (mm)	385								
Dimensions	4.1	Hauteur de levage	h3 (mm)	2700								
	4.2	Hauteur des fourches abaissées	h13 (mm)	90								
	4.3	Longueur hors tout	L1 (mm)	2075	2025	2075	2025	2095	2045	2095	2045	
	4.4	Longueur hors tout plateforme incluse	L1 (mm)	2507		2507		2527		2527		
	4.5	Largeur totale	b1 (mm)	800								
	4.6	Dimensions fourches	L / l / h (mm)	1150 / 185 / 65								
	4.7	Largeur extérieur fourches	b5 (mm)	570								
	4.8	Garde au sol au centre de l'essieu	m2 (mm)	25								
	4.9	Largeur d'allée pour palette 1000 x 1200	Ast (mm)	2162	2163	2162	2163	2162	2163	2162	2163	
	4.10	Largeur d'allée avec palette 800 x 1200	Ast (mm)	2362	2363	2362	2363	2362	2363	2362	2363	
	4.11	Rayon de braquage	Wa (mm)	1642	1643	1642	1643	1642	1643	1642	1643	
Performances	5.1	Vitesse déplacement (avec/sans charge)	km/h	9 / 9,5	6 / 6	9 / 9,5	6 / 6	7,5 / 9,5	5 / 6	7,5 / 9,5	5 / 6	
	5.2	Vitesse de levée (avec/sans charge)	mm/s	107 / 175	107 / 175	140 / 191	100 / 160	118 / 150	118 / 175	110 / 150	110 / 150	
	5.3	Vitesse de descente (avec/sans charge)	mm/s	165 / 175	165 / 175	165 / 175	165 / 175	160 / 170	160 / 170	160 / 170	160 / 170	
	5.4	Gravissement rampe maxi (avec/sans charge)	%	10 / 16	8 / 16	10 / 16	8 / 16	8 / 16	5 / 16	8 / 16	5 / 16	
Autres	6.1	Puissance moteur de traction	Kw	2,2	1,5	2,2	1,5	2,2	1,5	2,2	1,5	
	6.2	Puissance moteur de levée	Kw	2,2	2,2	3	3	3	3	3	3	
	6.3	Batterie (Voltage/puissance)	V/Ah	24 / 202	24 / 125	24 / 202	24 / 125	24 / 202	24 / 125	24 / 202	24 / 125	
	7.1	Type de contrôleur		INMOTION AC	INMOTION AC	INMOTION AC	INMOTION AC	INMOTION AC	INMOTION AC	INMOTION AC	INMOTION AC	

(\*) Le cylindre de levée simple possède un moteur de levée de 2,2 Kw, le double cylindre est équipé d'un moteur de 3 Kw.

### Options

Dosseret de charge Batterie 280Ah, 340Ah  
 Protection du mât Largeur extérieur fourches 680mm  
 Protection grand-froid (-30°)

Différentes hauteurs de mât (cf. tableau des mâts page 4)  
 Différentes longueurs de fourches (1220, 1600mm)

### Dimensions

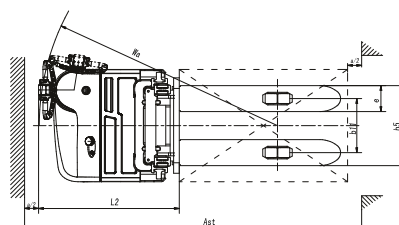
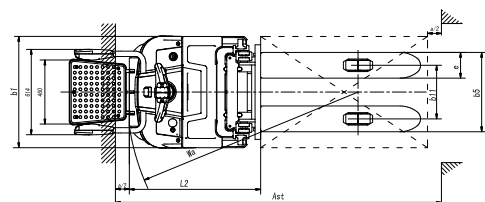
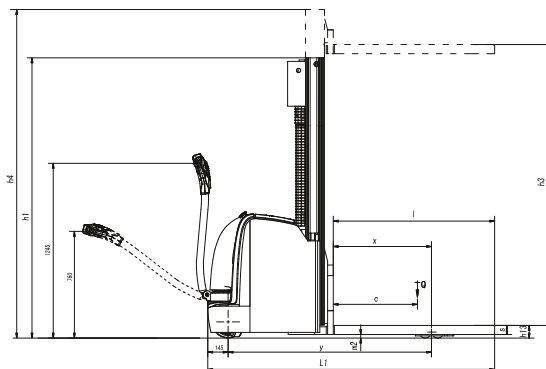
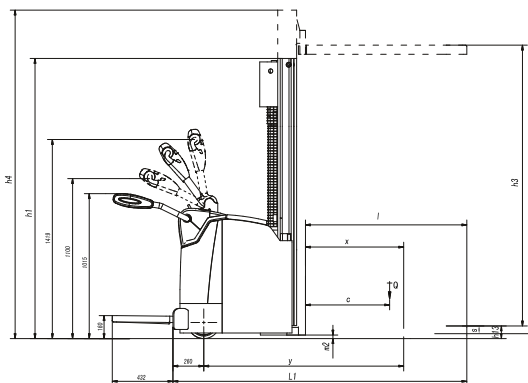



**Tableau des mâts du gerbeur CDD 12/14/16/20 AC1 AC1S -i**

	Levée h3	Mât replié h1	Mât déployé h4	Levée libre h2	Capacité résiduelle à cdg 600mm						
					1,2t	1,4t	1,6t	2t			
					kg	kg	kg	kg			
Mâts pour gerbeur 1,2t / 1,4t et 1,6t	Duplex	2000	1542	2542	90	1200	1400	1600			
		2500	1792	3042	90	1200	1400	1600			
		2700	1892	3242	90	1200	1400	1600			
		3000	2042	3542	90	1200	1400	1600			
		3300	2192	3842	90	1200	1200	1300			
		3500	2292	4042	90	1070	1070	1130			
		3600	2342	4142	90	1000	1000	1050			
		3800	2442	4342	90	920	920	970			
		4000	2642	4642	90	850	850	900			
		4300	2792	4942	90	770	770	810			
		4500	2892	5142	90	680	680	710			
		Duplex levée libre	2000	1595	2595	1035	1200	1400	1600		
	2500		1845	3095	1285	1200	1400	1600			
	2700		1945	3295	1385	1200	1400	1600			
	3000		2095	3595	1535	1200	1400	1600			
	3300		2245	3895	1685	1200	1200	1300			
	3500		2345	4095	1785	1070	1070	1130			
	3600		2395	4195	1835	1000	1000	1050			
	3500		1844	4214	1220	1070	1070	1130			
	3700		1909	4409	1290	960	960	1010			
	4000		2009	4709	1390	850	850	900			
	4300		2109	5009	1490	770	770	810			
	4500		2159	5159	1590	680	680	710			
	Triplex levée libre	4700	2259	5459	1590	600	600	630			
		5000	2354	5744	1700	500	500	530			
		5200	2409	5909	1790	440	440	470			
		5500	2509	6209	1890	320	320	320			
		Mâts pour gerbeur 2t	Duplex	2000	1647	3647	90				2000
				2500	1897	3147	90				2000
				2700	1997	3347	90				1800
				3000	2147	3647	90				1600
				3300	2297	3947	90				1350
				3500	2397	4147	90				1180
3600	2447			4247	90				1100		
3800	2547			4447	90				980		
4000	2747			4747	90				950		
Duplex levée libre	4300		2897	5047	90				860		
	4500		2997	5247	90				760		
	2000		1700	2700	1045				2000		
	2500		1950	3200	1295				2000		
	2700		2050	3400	1395				1800		
	3000		2200	3700	1545				1600		
	3300		2350	4000	1695				1350		
	3500		2450	4200	1795				1180		
	3600		2500	4300	1845				1100		
Triplex levée libre	3500	1944	4314	1130				1180			
	3700	2009	4509	1200				1020			
	4000	2109	4809	1300				950			
	4300	2209	5109	1400				860			
	4500	2259	5259	1500				760			
	4700	2359	5559	1500				680			
	5000	2454	5844	1610				570			
	5200	2509	6009	1700				510			
	5500	2609	6309	1800				400			



# HANGCHA France, un réseau national



## Un monde de services pour vous



HANGCHA FRANCE - 16, av. Etienne Audibert  
60300 Senlis - FRANCE  
Tél : +33 (0) 3 44 32 32 50 - Email : [info@hangcha.fr](mailto:info@hangcha.fr)  
<http://www.hangcha.fr>

**HANGCHA**  
CHARIOTS ELEVATEURS 

*Simple et robuste !*